

## 27. タグラグビー

### 【特徴】

○むずかしい技術はいらない、だ円のボールを持って走ったり味方にパスしたりするスポーツ。

○腰に付けた2本のひらひらしたタグをお互いに取りながらボールを持って自由に駆け回り、相手ゴールを取り合うスポーツ。

○タックルやキックもないので、スポーツの苦手な人も楽しめる。



### 【コート・人数】

○人数…1チーム4人～5人までの5～7分ハーフ

○コート…右図の通り

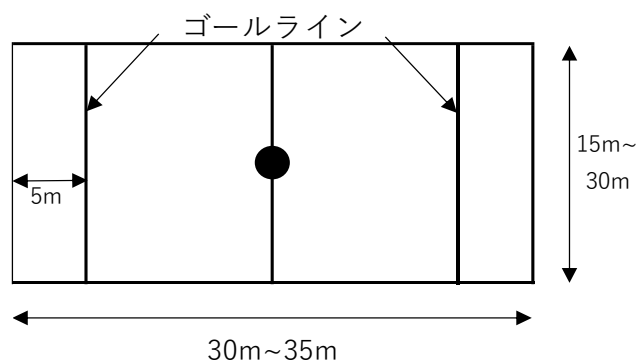

### 【ルール】

○攻撃側はコートの中央からフリーパスで試合開始する。その時、相手チームはボールの位置から5m（7歩）下がらなければならない。

○パスするときは、真横か後方にしかボールを投げれない。

○守備側は、ボールを持っている人の左右どちらか一つタグを取ることが出来る。その時「タグ！」とコールする。

○タグを取られた側はすぐ立ち止まり、3歩以内もしくは3秒以内に似方にパスをする。ゴールラインを過ぎてボールを置けば「トライ」となり1点入る。